

PNT 290

La piattaforma
che non c'era, **ORA C'È.**

ISOLI
SKYWORK



29m

PNT 290 è una piattaforma articolata in grado di raggiungere un'altezza di 29 metri, particolarmente adatta per interventi di manutenzione, edilizia e industria.

Tecnologia e soluzioni ingegneristiche per rispondere alle principali esigenze del lavoro in quota in modo semplice e sicuro. La piattaforma che non c'era, ora c'è.

Innovazione

Nonostante le elevate performance PNT 290 mantiene dimensioni contenute. Il sistema con cesta rimovibile consente di ridurre ulteriormente gli ingombri in marcia.

Dinamica e compatta questa piattaforma è in grado di raggiungere un'altezza di 29 metri con una **portata costante e garantita di 250 kg**, risultando semplice e performante per qualsiasi tipo di utilizzo.

Sicurezza

PNT 290 offre **sistemi di sicurezza di primo livello** che garantiscono interventi facili e sicuri.

Il cestello in alluminio con attacco frontale alto favorisce il lavoro in quota rendendolo più agevole. **Stabilizzazione unica in sagoma e materiali hi-tech** conferiscono performance elevate, portata laterale al top e sicurezza senza compromessi

Semplicità

Ingombri contenuti e elettrocomandi intuitivi semplici anche per utilizzatori non esperti, rendono PNT 290 la scelta ideale per rispondere alle principali esigenze del lavoro in quota. Inoltre, il **pratico sistema di rimozione della cesta** consente la sostituzione con un gancio per l'utilizzo come gru con radio comando da terra.

**ISOLI PNT 290,
il lavoro in quota
non è mai stato così agile**

**DIMENSIONI / OVERALL DIMENSION /
GESAMTABMESSUNGEN / DIMENSIONS [mm]**

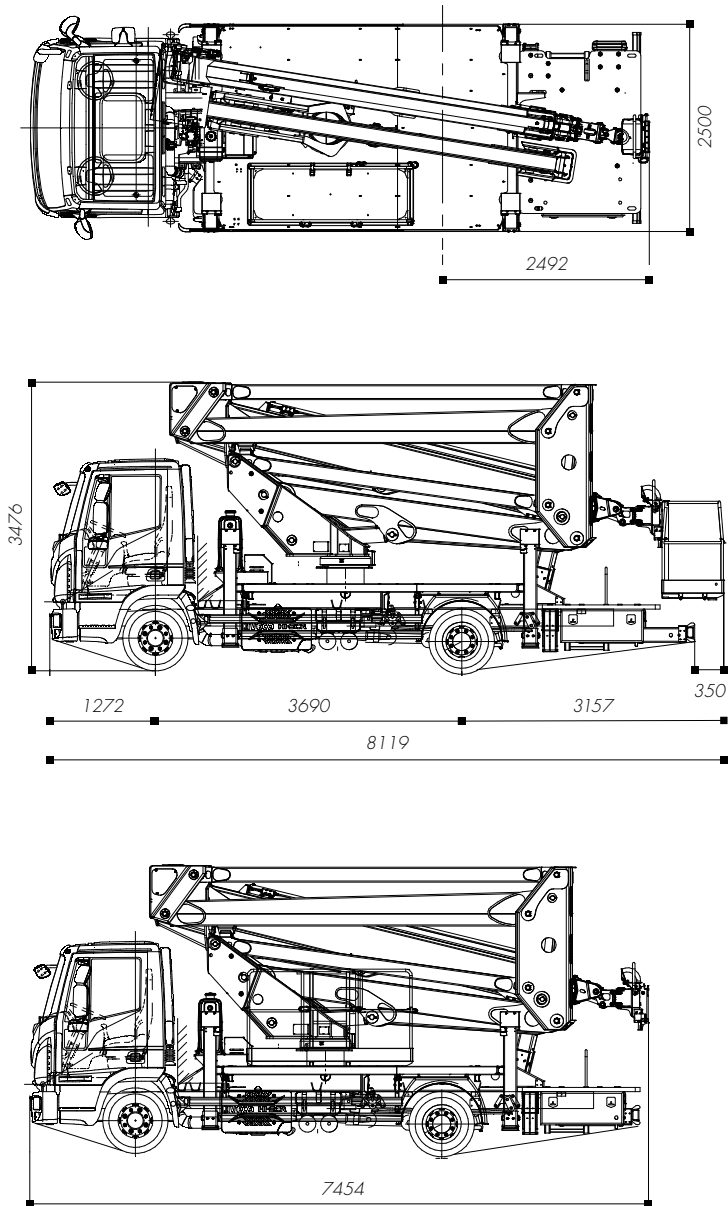

**DIAGRAMMA DI LAVORO / WORKING DIAGRAM /
ARBEITSDIAGRAMM / SCHÉMA DE TRAVAIL [m]**

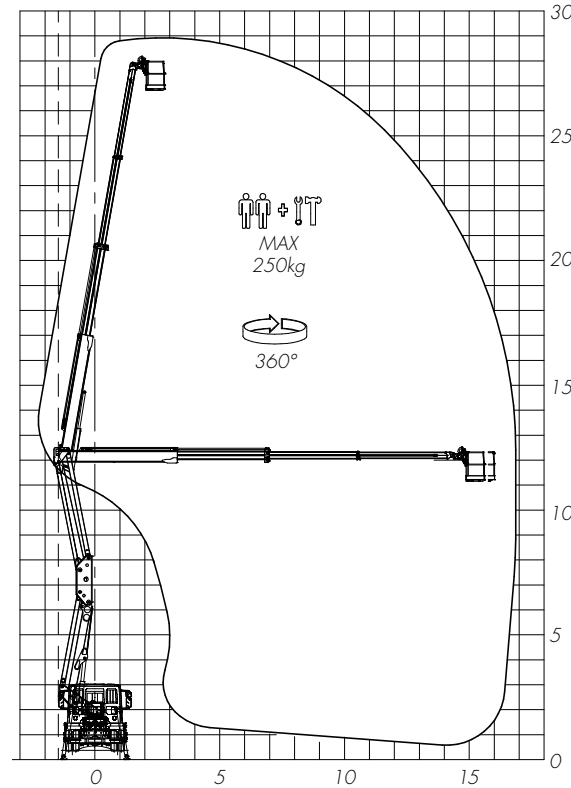

**CARATTERISTICHE TECNICHE / TECHNICAL FEATURES /
TECHNISCHE EIGENSCHAFTEN / DETAILS TECHNIQUES**

	Altezza max. di lavoro Max. working height Max. Arbeitshöhe Hauteur travail	29 m
	Sbraccio max. di lavoro Max. working boom extension Max. Reichweite Portée à hauteur maximale	17 m
	Portata Capacity Traglast Charge utile	250 Kg
	N. operatori N. operators Anzahl Personen N. opérateurs	2
	Altezza piano calpestio Walkon surface height Korbdenhöhe Hauteur plancher	27 m
	Rotazione sovrastruttura Upperstructure rotation Drehung Oberwagen Rotation tourelle	400°
	Cesta Basket Arbeitskorb Panier	2200x750x1.100 mm
	Rotazione cestello Basket rotation Korbrotation Rotation panier	+/- 90°
	Comandi Controls Steuerungen Commandes	Elettroidraulici Electro-hydraulic Elektrohydraulisch Électrohydrauliques
	Stabilizzatori Outriggers Abstützungen Stabilisation	Verticale H-H sagoma Vertical stabilisation HH in folded position Vertikale Stabilisierung HH in gefalteter Position Verticale HH dans le gabarit





DA SEMPRE IN PRIMA LINEA

ISOLI S.P.A.

PIATTAFORME AEREE - CARRI SOCCORSO - ALLESTIMENTI SPECIALI/
AERIAL PLATFORMS - BREAKDOWN TRUCKS - SPECIAL OUTFITTINGS

Via Boschi 44 - 35014 Fontaniva (PD) Italy / P.I. 00202970281
Tel +39 049 9438611 - isoli@isoli.com - www.isoli.com